

SECOM 535

Boyahanede, makine işlemlerinin kontrolünde otomasyona geçiş

Genel Bilgi

Özellikler

SECOM 535, tekstil boyama ve terbiye sahasında kullanılmak için tasarlanmış bir endüstriyel PC dir.

Windows tekniği ile programlamada, kolay ve hızlı işlem. Grafik semboller ile kolay takip ve tüm parametrelere hızlı erişim sağlayan arayüz.

SECOM 535 bağımsız bir kontrolör olarak kullanılabileceği gibi Windows® Server yazılımına bağlı bir ağ ortamda OrgaTEX makine yönetim yazılımı ile de entegre çalışabilir.



SECOM 535

Uygulama

- Jet boya makinesi, jigger
- İplik boya makinesi, basınçlı kurutma...

... SECOM 535 tüm boya makinelerinde tam uyum ve en kısa en basit çözüm. Ayrıca mevcut makinelerin otomasyonunda aynı uyum ve kolaylık.

SECOM 535 dahili olarak giriş/çıkış sisteme (FMD modul) bağlanabilir. Bu modüller için gerekli PLC-CPU arayüzü cihaza dahil edilmiştir.

CT 15 uzaktan kontrol displayinede bağlanabilir.

Uygulama örneği

SECOM 535

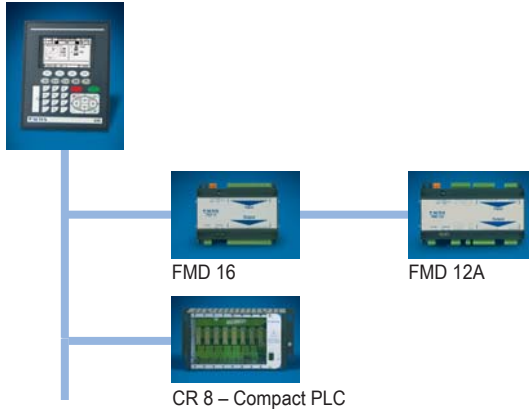

	G/Ç (maks.)
PLC G/Ç:	
Dijital giriş:	64
Dijital çıkış:	64
Analog giriş:	
PT 100:	4
0/420mA:	6
Analog çıkış:	
0/420mA:	6
Kontrol döngü:	
PID	4
DSR	2
Dozaj	2
Niveamat	2

Opsiyonlar:

Remazol automet®

Ayrıntılar

Donanım

İşlemci: PC-Chipset IPC için
RAM: 2 MByte D-RAM
Mass-bellek-sistemi: CF card

PC-Card Slot

1x PC-Card, S-RAM

Ekran

Tam grafik LCD, monochrom

Fonksiyonlar

Her adımda: 1 ana/4 paralel fonksiyon
4 fonksiyon parametresi ile
Fonksiyon sayısı: 1000 içinden 50 fonksiyona
kadar
Program: maks. 9999

Interface

DIOS: Giriş/Çıkış modülleri
RJ45: Ethernet, 10 MBit
5-pol DIN: harici klavye
RS232 Mini DIN 6: PLCLAB

Giriş gerilimi

Nominal gerilim: 24 V (DC)
Sınır aralığı: 18–36 V (DC)

Enerji tüketimi

İşlem: 10 VA
Ani akım: 10 A de. 5 ms

Test voltaj izolasyonu

Dahili güç kaynağı 1500V 'a izole edilmiştir

Koruma sistemi

Ön: IP 64
Arka: IP 22

Çalışma sıcaklığı

İşlem: 0–50 °C (32–122 °F)
Saklama: 0–70 °C (32–158 °F)
Bağıl nem: 15–95% yoğunlaşma yok

Cihaz aşağıdaki standartlara uygun olarak üretelmiştir

Parazit: DIN EN 55022
DIN EN 61000-6-4
Parazit direnci: DIN EN 61000-6-2
Güvenlik: DIN EN 60950-1

Boyut (G x Y x D)

215 x 270 x 118

Ağırlık

yaklaşık 2000 g

Cihazla beraber

Art. no. STS28001

1 adet SECOM 535 kontrolör
1 SECOM montaj aparatı
1 SECOM bağlantı aparatı

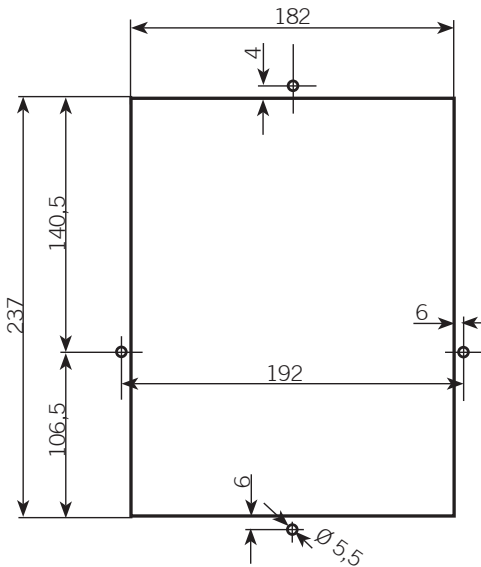

Panel kesim ölçümü

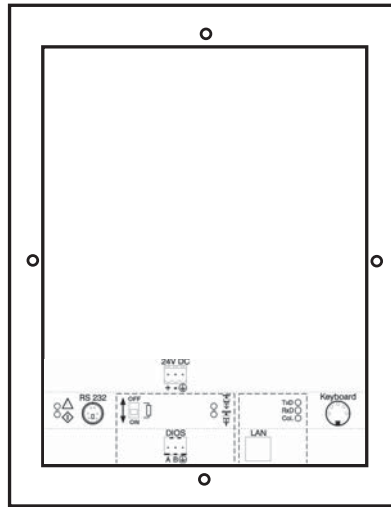

Arka görünüş